

SOLAR LUX



CARACTERISTICAS

1. CHIP LED SMD dispuestos en forma simétrica, la fuente de calor se distribuye de manera eficiente en equilibrio, conducción térmica de alta eficiencia.
2. Temperatura optima de ambiente de 0 °C ~ +45 °C.
3. Flujo luminoso 1500 Lm
4. CRI>80, buen rendimiento de reproducción cromática.
5. PROTECCION IP65.
6. Amplia difusión de la luz para cubrir el área máxima.
7. Carcasa de ABS de alta resistencia, difusor de policarbonato con proteccion UV. Panel Policristalino PV.
8. Dispositivo óptico con lente integrado , IK09.
9. Tiempo de carga total 6 a 8 hs . AUTONOMIA 10 a 12 hs.
Programable con control remoto infrarrojo incluido.
10. Bateria integrada en luminaria
11. Regulador de intensidad a traves del control remoto
12. Incluye conexion mediante cable uniendo panel y reflector de 2m de longitud.

PARAMETROS

Pot.	Autonomia	Panel	Bateria	ANGULO	LED	Lumens	CRI	Material
50W	10-12 HS	policristalino PV	LiFeP04	120 °	SMD 2835 LED Chip	900lm	80	ABS+PC.
100W	10-12HS	Conductor aislado	LiFeP04	120 °	SMD 2835 LED Chip	1500lm	80	ABS+PC

MEDIDAS

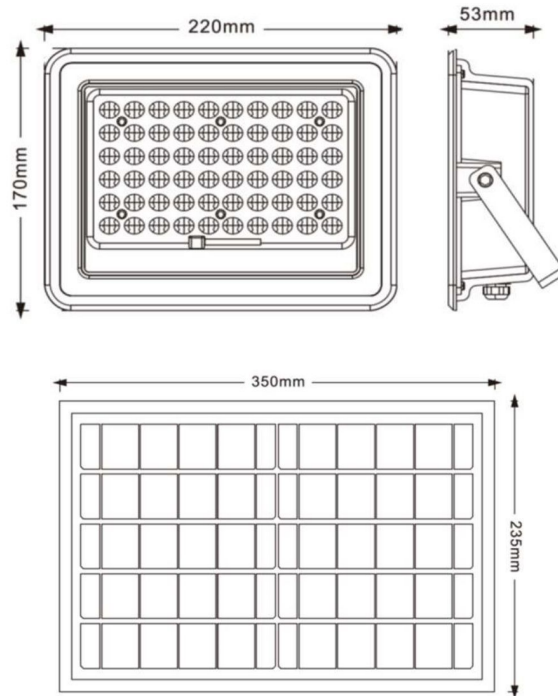

100W:



INSTRUCCIONES CONTROL REMOTO:

Activa la luminaria con el último modo de funcionamiento utilizado. Poner la luminaria bajo la luz del sol también activará la luminaria, para obligar a la luminaria a dormir durante el día, desconecte primero el panel solar.

AUTO:

La luminaria detectará la puesta del sol y se encenderá automáticamente al 40 % de intensidad durante 30 minutos, al 20 % de potencia durante las próximas 3 horas, al 10 % de potencia durante el resto de la noche o hasta que la batería se agote.

FULL:

La luminaria detectará la puesta del sol y se encenderá automáticamente al 100% de intensidad, hasta que la batería esté baja.

2H:

La luminaria detectará la puesta del sol y se encenderá automáticamente al 100% de intensidad durante la primera hora y ,50% hasta que la batería indique 2 horas con la batería llena.

4h:

La luminaria detectará la puesta del sol y se encenderá automáticamente al 70% de intensidad durante la primera hora, 30% hasta que la batería se agote.

6h:

La luminaria detectará la puesta del sol y se encenderá automáticamente al 50% de intensidad durante la primera hora, 20% hasta que la batería se agote.

DIM :

La luminaria detectará la puesta del sol y se encenderá automáticamente al 40% de intensidad durante 30 minutos, 20% de potencia durante las próximas 3 horas, 10% hasta que la batería se agote.

INSTALACION

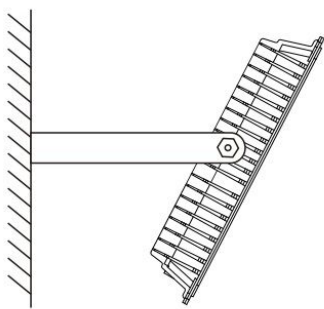

(1) Wall Mounting

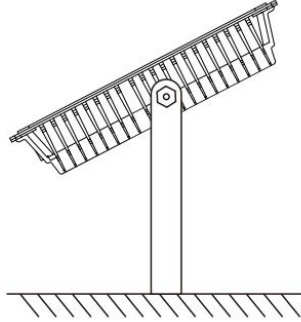

(2) Pedestal Mounting

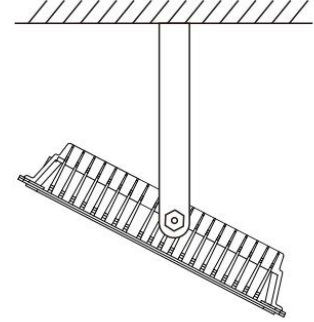

(3) Ceiling Mounting

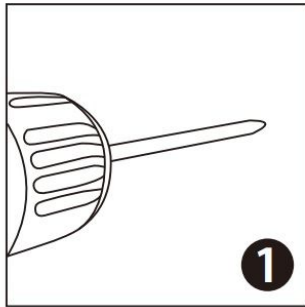

1

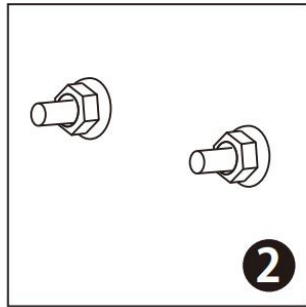

2

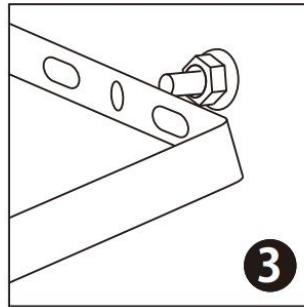

3

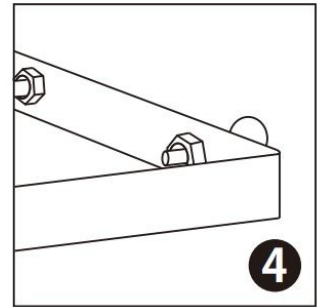

4

Using and Maintenance:

1. The luminaires shall be installed and maintained by qualified electrician and wired in accordance with the latest IEC electrical regulations or national requirements.
2. If the external flexible cable or cord of this luminaire is damaged, it shall be replaced by the manufacturer or his service agent or a similar qualified person.
3. To prevent the risk of electric shock, turn off power supply before installation. It is not permitted to connect the luminaire to high-voltage AC supply line directly.
4. The luminaire must be wired and grounded correctly. The input voltage and current must meet the requirements. The supplier will not be responsible for the consequences for inappropriate operation.
5. The light source contained in this luminaire shall only be replaced by the manufacturer or his service agent or a similar qualified person.
6. This marking  indicates that this product should not be disposed with other household wastes throughout the EU. To prevent possible harm to the environment or human health from uncontrolled waste disposal, recycle it responsibly to promote the sustainable reuse of material resources. To return your used device, please use the return and collection systems or contact the retailer where the product was purchased. They can take this product for environmental safe recycling.

