

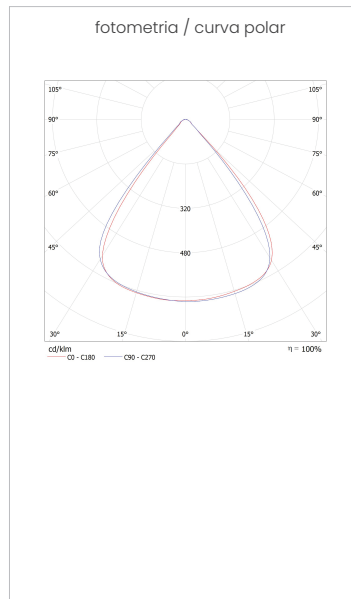

LED HIGH BAY UFO

CAMPANA UFO LED

Luminaria LED de alta eficiencia, que ofrece gran luminosidad, larga vida útil y ahorro energético en espacios amplios como naves industriales, fábricas y depósitos, destacando por su robustez (IP65). Cuenta con varias funciones y la posibilidad de agregar un sensor de movimiento ideal para lugares de trabajo con poco tránsito y reducir gastos energéticos.

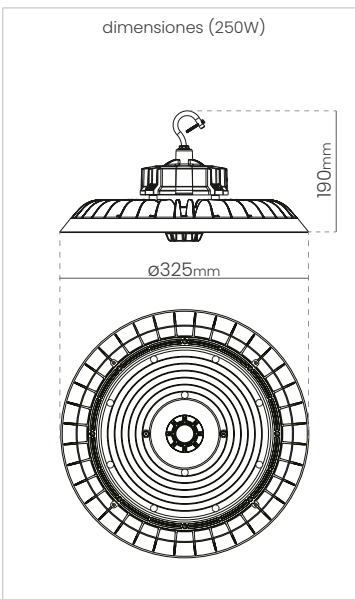

CARACTERISTICAS

POTENCIA	100w - 150W - 200w - 240w
EFICIENCIA	160LM/W
DRIVER	LiFiD
CCT	4000K°
CRI	Ra>80
FP	>09
IK	IK09
ANGULO	90°
TEMPERATURA DE TRABAJO	-30°C ~ + 45°C
IP	IP65
PESO NETO	2 - 2.5 - 3.3 - 3.9kg
VOLTAJE	100-277V AC
LED	PHILIPS SMD 2835
THD	< 15%
MATERIAL DE CARCASA	ALUMINIO
PROTECCION CONTRA SOBRETENSIONES	6KV
DIMERIZABLE	SI
VIDA UTIL	50.000HS
GARANTIA	5 AÑOS
CERTIFICADOS	CE RoHS UL FC

ACCESORIOS DISPONIBLES:



CODIGO	POTENCIA	LUMENES	EFICIENCIA	DIMENSIONES	CCT	IP	PESO	IK	GARANTIA
331013	100W	16.000LM	160LM/W	ø230*157mm	4000k°	IP65	2kg	IK09	5 años
331014	150W	24.000LM	160LM/W	ø270*160mm	4000k°	IP65	2,5kg	IK09	5 años
331015	200W	32.000LM	160LM/W	ø310*160mm	4000k°	IP65	3,3kg	IK09	5 años
331016	240W	38.400LM	160LM/W	ø310*160mm	4000k°	IP65	3,9kg	IK09	5 años